



**INCOE® International Europe**  
 Carl-Zeiss-Str. 47  
 63322 Rödermark, Německo  
 T: +49 6074 - 8907 0  
 F: +49 6074 - 8907 310  
 E: info@incoe.de

**Technologie horkých vtoků**  
 www.incoe.com



## Program horkých vtoků Direct-Flo™ Gold

Vysoká úroveň spolehlivosti díky integrovaným preventivním opatřením

### Snadná výměna

dílů zjednodušuje údržbu, montáž a seřizování:

- a) výměnný termočlánek
- b) výměnné topné těleso
- c) výměnná ústí trysek

### Zdvojené prvky

zaručují provozní rezervu - zálohu:

- d) zdvojené topné těleso

Topné těleso je tvořeno dvěma topnými okruhy v paralelním zapojení. To znamená, že výroba může pokračovat, i když jeden topný okruh přestane fungovat.

- e) druhý termočlánek (volitelně)

### Ochranné prvky

zabraňují poškození při instalaci a vyjímání, při montáži a za provozu:

- f) centrovací kroužek

Centrovací kroužek chrání ústí trysky absorbováním namáhání, které vzniká při provozu. Slouží jako tlumicí element a středící prvek při montáži.

- g) centrovací obruba (volitelně AXP)

- i) chlazení válce

Válec je tepelně izolovaný od rozváděcí desky tím, že je umístěn na montážní desce s minimalizovanými styčnými plochami.

Hydraulické válce jsou chlazené pomocí vyvrtaných otvorů, které procházejí přímo skříňí válce; teplo může být také odváděno kontaktem válce s upínací deskou.

Pneumatické válce lze v případě potřeby chladit pomocí přídavné chladicí desky.

Tato konstrukce přináší následující výhody:

- není dosaženo kritických teplot ve válci – viz. graf měření\*
- optimální ochrana pro hydraulický olej a těsnění válce
- není třeba následné dochlazování
- ochrana proti netěsnostem
- spolehlivost a ochrana během provozu, přestávek a výměny formy

\*Příklad měření s tryskou DV12 HE

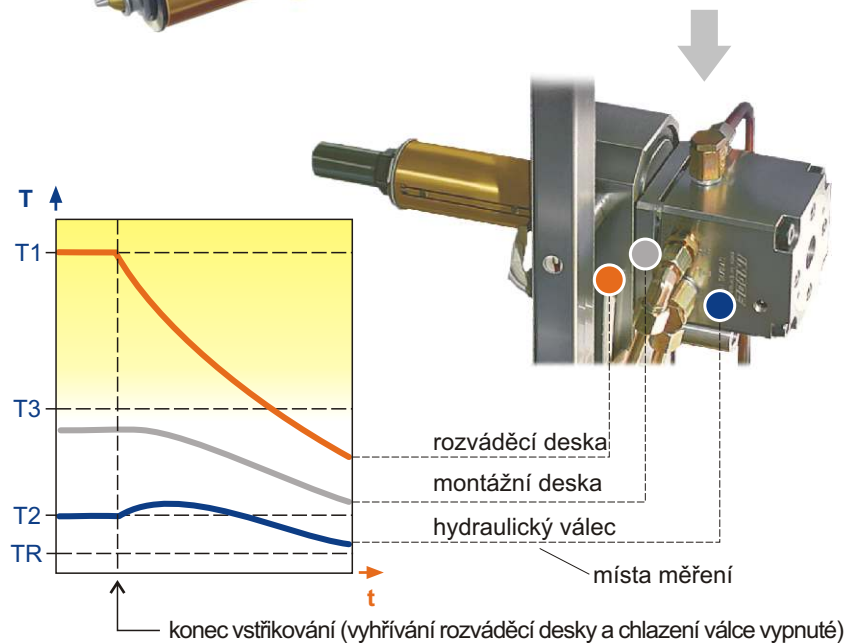
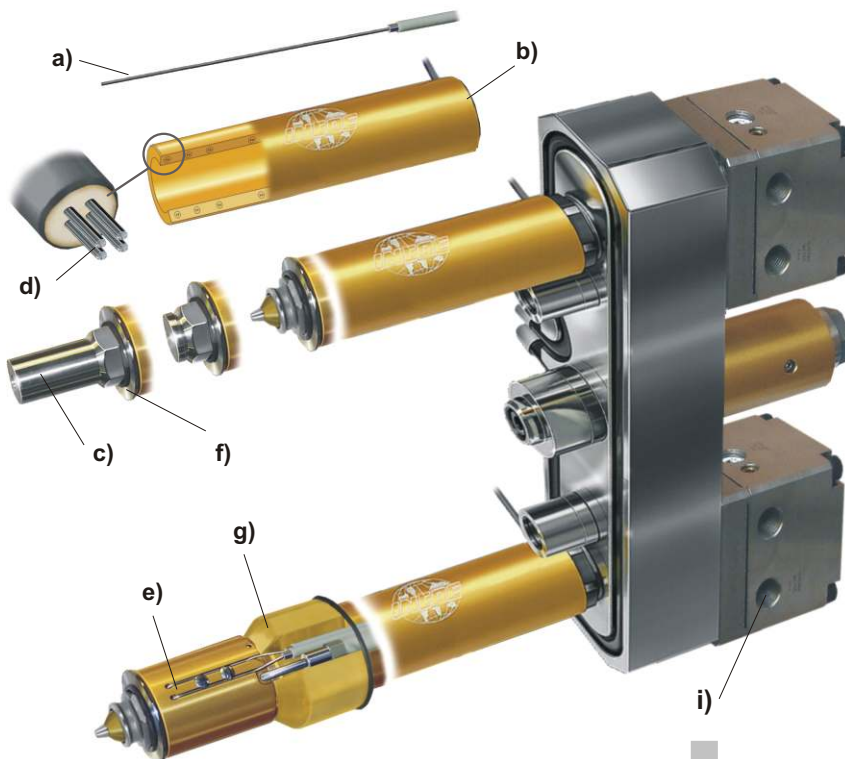

T1: provozní teplota rozváděcí desky

T2: provozní teplota válce

TR: okolní teplota

T3: maximální trvalá provozní teplota těsnění válce